

MANOMETROS



MANOMETROS

AV - AVD AVT - AY AT - ATH

5-250 Tn.

0-1.000 bar

ACCESORIOS

Ventajas LARZEP

- Manómetros de glicerina de alta precisión, $\pm 1.6\%$.
- Necesarios para conocer la presión de trabajo o la fuerza.
- Con doble escala para medir la carga en cilindros concretos.
- Adaptador de manómetro AZ1502 para el modelo AV10006. Para otras referencias, AZ1501.

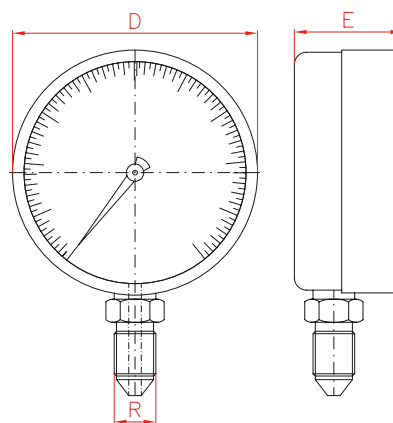

NOTA: No exceder el 70% de la capacidad nominal del manómetro.



Manómetro digital:
Referencia: AVD07008
Rosca: 1/4"-BSP
Adaptador: AZ1507

Transductor de presión digital: AVT

Manómetro para cilindros huecos: ATH

A utilizar en	Modelo	Tipo		Escala	D	E	R	Adaptador
	LARZEP	Tn	kg/cm ²		mm	mm		Manómetro
Todos los Cilindros	AV10006	-	1.000	50	68	31	1/4"-NPT	AZ1502
	AV10008	-	1.000	20	80	35	3/8"-BSP	AZ1501
	AV10010	-	1.000	10	100	35	3/8"-BSP	AZ1501
Cilindros	AT00410	5 / 10	1.000	-	100	35	3/8"-BSP	AZ1501
	AT01610	16 / 23	1.000	-	100	35	3/8"-BSP	AZ1501
	AT03010	30 / 50	1.000	-	100	35	3/8"-BSP	AZ1501
	AT07510	75 / 100	1.000	-	100	35	3/8"-BSP	AZ1501
	AT15010	150 / 200	1.000	-	100	35	3/8"-BSP	AZ1501
Prensa 10 Tn	AY01008	10	-	0,5	80	35	3/8"-BSP	AZ1501
Prensa 20 Tn	AY02008	20	-	0,5	80	35	3/8"-BSP	AZ1501
Prensa 30 Tn	AY03008	30	-	2	80	35	3/8"-BSP	AZ1501
Prensa 60 Tn	AY06010	60	-	2	100	35	3/8"-BSP	AZ1501
Prensa 120 Tn	AY12010	120	-	4	100	35	3/8"-BSP	AZ1501
Prensa 250 Tn	AY25010	250	-	5	100	35	3/8"-BSP	AZ1501