

EXTRACTORES HIDRAULICOS



Ventajas LARZEP

- Amplia y variada gama desde 5 hasta 100 Tn para adecuarse a todas sus necesidades.
- Fabricados en acero forjado de alta calidad, incluye una parte hidráulica y una parte mecánica:
 - Parte Hidráulica: Incluye cilindro, bomba, manguera, adaptador de manómetro, manómetro, enchufe rápido macho y cabeza hueca.
 - Parte Mecánica: Incluye la parte mecánica del Extractor de 2 Garras (FX), Extractor de 3 Garras (FV) y Extractor de Tirantes Completo (FZ), compuesto por: Extractor de Tirantes Simple con tirantes largos y cortos (FT), Extractor de Interiores (FI) y Extractor de Rodamientos (FR).
- Los extractores de 2 (FX) y 3 garras (FV), el extractor de tirantes simple (FT) y el extractor de tirantes completo (FZ), también incluyen parte hidráulica y parte mecánica.
- Todos los extractores se sirven en una robusta caja de madera para facilitar su transporte y almacenamiento.



Disponibles extractores de 100 Tn bajo demanda.



5-100 Tn.

700 bar

EXTRACTOR HIDRAULICO UNIVERSAL - FU (Incluye parte hidráulica y parte mecánica)

Capacidad (Tn)	5	10	20	30	50
Modelo	FU0500	FU1000	FU2000	FU3000	FU5000
Parte Hidráulica	JH00518/1	JH01204/1	JH02205/1	JH03005/1	JH06008/1
Parte Mecánica	FU0500/M	FU1000/M	FU2000/M	FU3000/M	FU5000/M

PARTE HIDRAULICA

Capacidad (Tn)	5	10	20	30	50
Modelo	JH00518/1	JH01204/1	JH02205/1	JH03005/1	JH06008/1
Cilindro	SM00518	SH01204	SH02205	SH03006	SH06008
Bomba	W00307	W00307	W10707	W20707	W21207
Manguera	AP2015	AP2015	AP2015	AP2015	AP2020
Adaptador de manómetro	AZ1502	AZ1502	AZ1502	AZ1502	AZ1502
Manómetro	AV10006	AV10006	AV10006	AV10006	AV10006
Enchufe rápido macho	AZ3120	AZ3120	AZ3120	AZ3120	AZ3120
Cabeza roscada hueca	-	AZ0551	AZ0552	AZ0553	AZ0556

PARTE MECANICA

Capacidad (Tn)	5	10	20	30	50	FV	FX	FZ	FT
Modelo	FU0500/M	FU1000/M	FU2000/M	FU3000/M	FU5000/M				
Garras	FU0507	FU1007	FU2007	FU3007	FU5007	3	2	-	-
Cuerpo 3 garras	-	-	FU2008	FU3008	FU5008	1	-	-	-
Cuerpo 2 garras	-	-	FU2009	FU3009	FU5009	1	1	-	-
Cuerpo 2 y 3 garras	FU0508	FU1008	-	-	-	1	1	-	-
Brazos	FU0510	FU1010	FU2010	FU3010	FU5010	6	4	-	-
Tornillos + Tuerca garras	FU0511	FU1011	FU2011	FU3011	FU5011	6	4	-	-
Husillo + Manivela	-	FU1012	FU2012	FU3012	FU5012	1	1	1	1
Tornillos a bote cortos	-	14A0330	14A0074	14A0075	14A0076	2	2	-	-
Extractor de rodamientos	FR1000	FR1000	FR2000	FR3000	FR5000	-	-	1	-
Cuerpo tirantes	FU0517	FU1017	FU2017	FU3017	FU5017	-	-	1	1
Tuercas ciegas	FU1018	FU1018	FU2018	FU3018	FU5018	-	-	2	2
Arandelas	FU1019	FU1019	FU2019	FU3019	FU5019	-	-	2	2
Placas deslizables	FU0520	FU1020	FU2020	FU3020	FU5020	-	-	2	2
Tuercas fijación	FU0521	FU2021	FU2021	FU3021	FU5021	-	-	2	2
Tirantes largos	FU0522	FU1022	FU2022	FU3022	FU5022	-	-	2	2
Tirantes cortos	FU0523	FU1023	FU2023	FU3023	FU5023	-	-	2	2
Extractor interiores	-	FI1000	FI2000	FI3000	FI5000	-	-	1	-
Punto de apoyo	FU0525	FU1025	FU2025	FU5025	FU5025	1	1	1	1
Tuerca enlace	14B0050	14B0051	14B0029	14B0030	14B0031	-	-	2	2
Tornillos largos	-	14A0331	14A0098	14A0099	14A0100	-	-	2	2

- No disponible

EXTRACTOR DE GARRAS FV - FX (Incluye parte hidráulica y parte mecánica)

Capacidad	2 GARRAS			3 GARRAS		
	Modelo	A máx.	B máx.	Modelo	A máx.	B máx.
Tn	LARZEP	mm	mm	LARZEP	mm	mm
5	FV0500	240	225	FV0500	240	225
10	FV1000	350	320	FV1000	350	320
20	FX2000	480	340	FV2000	480	340
30	FX3000	580	420	FV3000	680	420
50	FX5000	920	727	FV5000	1.080	750

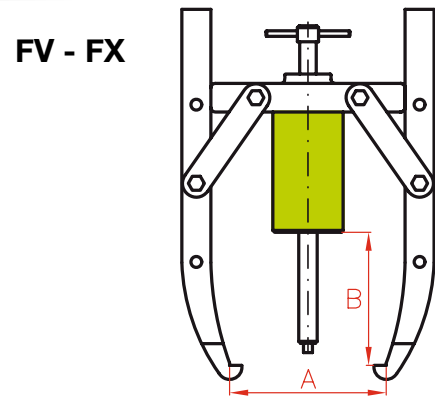

EXTRACTOR DE TIRANTES COMPLETO - FZ (Incluye parte hidráulica y parte mecánica: FZ = FT + FI + FR)

Capacidad	Modelo	Extractor de Tirantes Simple	Extractor de Interiores	Extractor de Rodamientos
Tn	LARZEP	FT	FI	FR
5	FZ0500	FT0500	-	FR1000
10	FZ1000	FT1000	FI1000	FR1000
20	FZ2000	FT2000	FI2000	FR2000
30	FZ3000	FT3000	FI3000	FR3000
50	FZ5000	FT5000	FI5000	FR5000

FZ

EXTRACTOR DE TIRANTES SIMPLE - FT (Incluye parte hidráulica y parte mecánica)

Capacidad	Modelo	A mín.	A máx.	B máx.
Tn	LARZEP	mm	mm	mm
5	FT0500	40	185	170
10	FT1000	115	260	300
20	FT2000	170	345	265
30	FT3000	180	440	284
50	FT5000	220	580	447

EXTRACTOR DE INTERIORES - FI (Sólo parte mecánica)

Capacidad	Modelo	A mín.	A máx.	B
Tn	LARZEP	mm	mm	mm
10	FI1000	40	145	115
20	FI2000	40	145	115
30	FI3000	60	240	150
50	FI5000	60	240	150

EXTRACTOR DE RODAMIENTOS - FR (Sólo parte mecánica)

Capacidad	Modelo	A mín.	A máx.	B	D
Tn	LARZEP	mm	mm	mm	UN
5 - 10	FR1000	10	110	130	5/8" UNF-18
20	FR2000	12	134	155	5/8" UNF-18
30	FR3000	17	250	260	1" UNF-14
50	FR5000	35	300	300	1 1/4" UNF-12

